

매니코어 환경에서 PARSEC 벤치마크 ROI 확장성 분석

서동주* 경주현 임성수
국민대학교 소프트웨어융합대학

commisori28@gmail.com, Joohyun0115@gmail.com, sslim@kookmin.ac.kr

An Analysis of ROI Scalability on PARSEC Benchmark for Many-core System

Dongjoo Seo* Joohyun Kyong Sung-soo Lim
School of Computer Science Kookmin University

요약

본 논문은 최신 리눅스 커널인 4.11-rc8을 대상으로 100코어 이상의 매니코어 환경에서 멀티 스레드 기반 워크로드에 대해서 대한 문제점을 제시하였다. 이를 위해 공유 메모리를 사용하는 환경에서 리눅스의 확장성에 대한 문제점을 분석하였다. 문제점을 분석하기 위해 멀티 스레드 기반 벤치마크인 PARSEC 벤치마크를 사용하였으며, 워크로드의 병렬화 부분인 ROI(Regime of Interest)의 부분만 추출 후 측정하여 확장성을 분석하였다. 분석 결과 대부분 워크로드가 확장성에 대해서 문제점을 가지며, 코어 수가 증가 할 수록 커널에서 많은 시간을 소모 하였다.

1 서론

코어 수가 증가함에 따라 서버 환경이 멀티코어에서 매니코어로 증가하고 있다. 이러한 매니코어 환경에 대해서 리눅스 커널의 확장성은 굉장히 중요하다. 그동안 리눅스의 확장성을 분석하기 위한 많은 연구들이 진행되어 왔다 [1].

우리의 이전 연구는 멀티 프로세스 워크로드를 대상으로 리눅스 커널에 대한 확장성에 대해서 문제점을 제시하였고, 문제를 해결 하였다 [2] [3]. 하지만 실제 공유 메모리 환경에서는 멀티 프로세스 기반의 워크로드보다는 멀티 스레드 기반의 워크로드가 더 많은 상황이다.

그동안 멀티 스레드 기반의 확장성 문제도 해결하고자 시도가 있었으며, 그 중 리눅스 커널의 address space 문제인 mmap/munmap과 페이지 폴트간의 경쟁 때문에 발생하는 문제를 해결하는 연구들이 있었다 [4]. 하지만 이러한 연구들은 복잡성과 안정성 때문에 여전히 모두 최신 리눅스 커널에 반영되지 못하고 있다.

리눅스 커널은 확장성을 위해 많은 패치들이 적용되고 있다. 따라서 최신 리눅스 커널의 확장성을 분석하는 것도 중요하다. 본 연구는 이처럼 최신 리눅스 커널을 대상으로 공유 메모리 기반의 매니코어 시스템에서 멀티 스레드를 대상으로 확장성을 분석하였다.

분석은 멀티 스레드 기반 워크로드로 이루어진 PARSEC 벤치마크 [5]를 이용하였으며, 각 워크로드 중 실제 병렬화가 수행되는 구간인 ROI(Regime of Interest)의 확장성을 분석하였다.

본 연구는 향후 100코어 이상의 공유 메모리 기반의 매니코어 확장 연구에 대해서 반드시 필요한 사전 연구이다.

2 관련 연구

멀티 스레드 기반의 워크로드를 대상으로 리눅스 커널의 확장성 분석에 대한 연구는 리눅스의 address space에서 사용되는 동기화 기법인 mmap_sem 때문에 발생하는 문제를 RCU기반의 address space를 개발한 BonsaiVM [4]이 있다. 다음으로 BonsaiVM의 문제점인 write 간의 병목을 해결하기 위해 address space가 중복되지 않도록 자료구조를 구성하는 연구인 RadixVM [6]이 있다.

3 실험 환경

실험 환경은 그림 2와 같으며, 120코어 인텔 xeon기반의 8소켓 머신이다.



그림 1: 매니코어 실험 환경 .

* 이 논문은 2017년도 정부(미래창조과학부)의 재원으로 정보통신 기술진흥센터의 지원을 받아 수행된 연구임 (No. B010-16-0644, 매니코어 기반 초고성능 스케일러블 OS 기초연구)

측정 환경은 표 1와 같은 버전의 소프트웨어를 이용하였다. 그리고 입력 데이터는 PARSEC 벤치마크에서 제공하는 Native 데이터셋 이용하였다.

표 1: 소프트웨어 버전 및 입력 데이터.

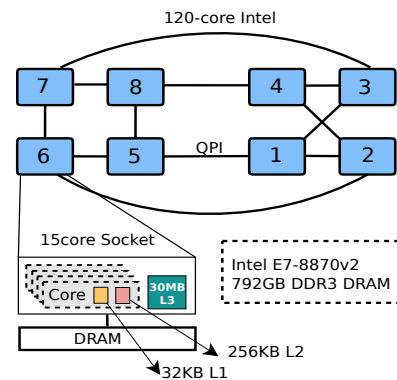
운영체제	배포판	PARSEC 버전	입력 데이터
Linux 4.11-rc8	Ubuntu 14.04	PARSEC 3.0	Native

4 워크로드 설명

본 연구에서는 PARSEC 벤치마크 중 9개의 벤치마크를 대상으로 측정을 하였다. 각 워크로드의 설명과, 벤치마크에서 강조하고 있는 데이터의 공유 정도 그리고 락과 배리어등의 동기화 기법의 수에 대한 정보는 표 2와 같다 [5].

표 2: 워크로드 설명

워크로드명	데이터 공유	동기화 수	병렬화 모델	
blackscholes	재정 분석	낮음	8	data-parallel
bodytrack	컴퓨터 비전	높음	2661	data-parallel
canneal	Engineering	높음	34	unstructured
dedup	엔터프라이즈 저장소	높음	160598	pipeline
ferret	유사 검색	높음	345778	pipeline
freqmine	데이터 마이닝	높음	990025	data-parallel
raytrace	재정 분석	낮음	23	data-parallel
streamcluster	데이터 마이닝	낮음	129918	data-parallel
swaptions	재정 분석	낮음	23	data-parallel

5 워크로드 및 확장성 실험 결과

이번 장에선 본 연구는 두가지의 실험 결과를 바탕으로 결과를 도출해 내었다. 모든 실험은 15회 기준 평균 값으로 진행되었다. 첫번째로 각 프로그램마다 지정한 ROI가 프로그램의 확장성에 영향을 끼치는지를 확인하고 실험한 프로그램당 스레드별 실행시간을 기준으로 확장성을 확인해보았다.

5.1 ROI (Region Of Interest)

먼저 ROI 부분이란 실제 병렬화되어서 실행되는 구간이다. 이 구간을 제외한 부분은 프로그램 실행시 필요한 초기화 부분이 대부분을 차지하고 있다. 표 3에서 확인할 수 있는 정적인 실행시간을 제외하고, ROI 부분만 확인 하였을때 모든 프로그램에서 성능향상이 있었다. 특히 blackscholes 기준으로 스레드대비 x0.7의 성능향상이 있었다. 이로 비추어 볼때 실제로 우리가 측정하는 ROI시간들이 프로그램의 성능을 측정한다고 볼 수 있다.

표 3: 비 ROI 실행 시간

워크로드 명	평균 실행시간 (s)	전체 대비 비(%)
blackscholes	21.23	12.3
bodytrack	0.10	0.2
canneal	47.37	8.7
dedup	0.74	2.7
ferret	0.18	0.1
freqmine	0.08	0.1
raytrace	59.52	25.9
streamcluster	0.01	0.1
swaptions	0.01	0.1

표 4: 결과그룹

데이터 공유	
높음	낮음
bodytrack,dedup,canneal ferret,freqmine(A)	streamcluster raytrace,swaptions(B)

5.2 실험 결과

해당 실험결과는 Native 입력 데이터셋을 기준으로 스레드 숫자를 늘려가며 기대하는 선형적인 확장성을 보여줄 수 있는지 확인한 결과이다. 가장 좋은 결과를 보여준 blackscholes 를 제외하고 A,B 그룹 2가지로 나누어서 결과를 유추할 수 있다.

- **blackscholes** : 해당 프로그램의 비 ROI 실행 시간은 대부분을 입력 값을 초기화하는 곳에 사용한다. 또한 표 2에서 확인할 수 있듯이 동기화와 데이터 공유의 빈도가 매우 낮다. 이로 인해서 완벽한 선형은 아니지만 다른 8개의 벤치마크에 비해서 가장 높은 멀티스레딩 대비 확장성을 보여준다.
- **A 그룹 (bodytrack,canneal,dedup,ferret,freqmine)** : 해당 그룹에 속하는 프로그램들은 모두 동기화와 데이터 공유의 빈도가 매우 높다. 결과도 성능이 비교적 완만하게 증가하다가 오히려 15 스레드 정도부터 성능의 하락이 일어나고 있다. 따라서 측정된 프로그램들 중 가장 확장성이 낮은 그룹이라고 볼 수 있다.
- **B 그룹 (streamcluster,raytrace,swaption)** : 해당 그룹에 속하는 프로그램들은 동기화 빈도는 높지만 데이터공유의 정도가 낮은 그룹이다. 그림 2 에서 그룹 B 에 속해있는 프로그램들의 그래프를 살펴보면, 오히려 스레드 숫자가 50개 정도일 때 까지는 선형적인 확장성을 보이고 있다. 심지어 streamcluster 의 경우 스레드가 낮을때에 국한해서 blackscholes 의 확장성을 훨씬 웃돌고 있다. 하지만 모두 일정 스레드 이후에는 성능이 더이상 증가하고 있지 않다.



그림 2: 벤치마크 실험 결과.

6 결론 및 향후 연구

PARSEC은 공유 메모리 기반의 멀티 쓰레드를 이용한 워크로드 로 구성되어 있는 벤치마크이다. PARSEC의 ROI 부분만 측정하여 분석한 결과 PARSEC의 대부분의 워크로드는 확장성에 문제를 가지고 있다. 특히 표 4의 그룹 A와 B 를 비교해보았을때 데이터공유 문제가 스레드가 많아지면 많아질 수록 부각 되는 것을 확인할 수 있었다. 향후 연구로는 본 연구의 결과를 이용하여 리눅스의 매니코어 시스템에서 멀티 쓰레드의 문제점을 분석할 예정이다.

the 17th international conference on Parallel architectures and compilation techniques Pages 72-81 . 2008.

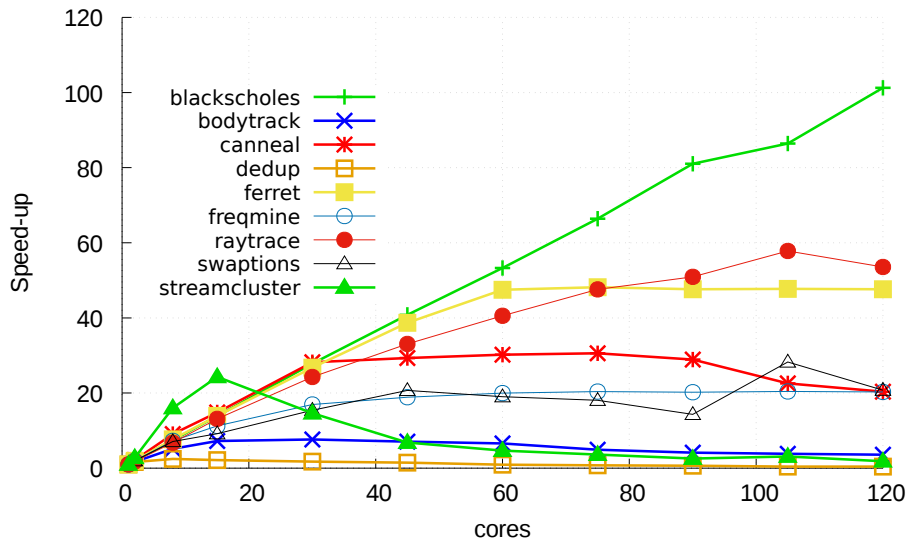
- [6] Austin T. Clements, M. Frans Kaashoek, and Nickolai Zeldovich. Radixvm: Scalable address spaces for multithreaded applications. In *Proceedings of the 8th ACM European Conference on Computer Systems, EuroSys '13*, pages 211–224, New York, NY, USA, 2013.

참고 문헌

- [1] 정진환, 김강호, 김진미, 정성인. Manycore 운영체제 동향. 전자통신 동향 분석 29권 5호, 2014.
- [2] 경주현, 임성수. 매니코어 시스템을 위한 리눅스 가상 메모리 관리의 락 경합 분석. 한국정보과학회, 한국정보과학회 학술발표논문집, 2015.6, 1571-1573, 2015
- [3] 경주현, 윤성민, 임성수. 매니코어 환경에서 로그 기반 동시적 업데이트 기법을 활용한 리눅스 커널 확장성 개선. 한국정보과학회 학술발표논문집, 2016.12, 512-513, 2016
- [4] Austin T. Clements, M. Frans Kaashoek, and Nickolai Zeldovich. Scalable address spaces using RCU balanced trees. In *Architectural Support for Programming Languages and Operating Systems (ASPLOS 2012)*, pages 199–210, London, UK, February 2012.
- [5] Bienia, Christian and Kumar, Sanjeev and Singh, Jaswinder Pal and Li, Kai The PARSEC benchmark suite: characterization and architectural implications. PACT '08 Proceedings of